

**Balkonsichtschutz-Vorhangprofil Optima**  
*Rail de rideaux balcon Optima*



Aluminium natur eloxiert  
*Aluminium éloxé naturel*

Aluminium weiss, Ral 9016  
*Aluminium blanc, Ral 9016*

Lagerlängen von 4 m und 6 m  
*Longueurs de 4 m et 6 m*

Aluminium grau, Ral 7038  
*Aluminium gris, Ral 7038*

Zubehör  
*Accessoires*

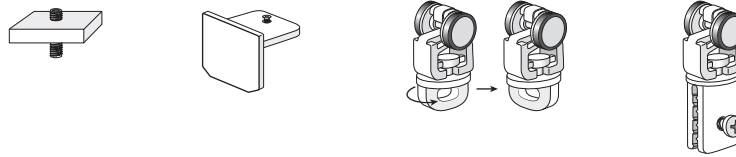

Montagezubehör  
*Accessoires pour fixation*

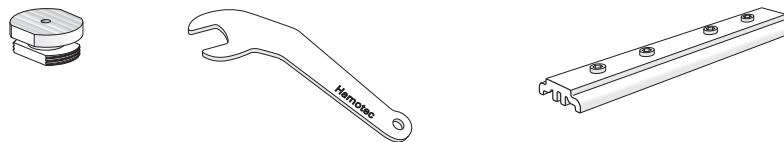

Montage  
*Fixation*

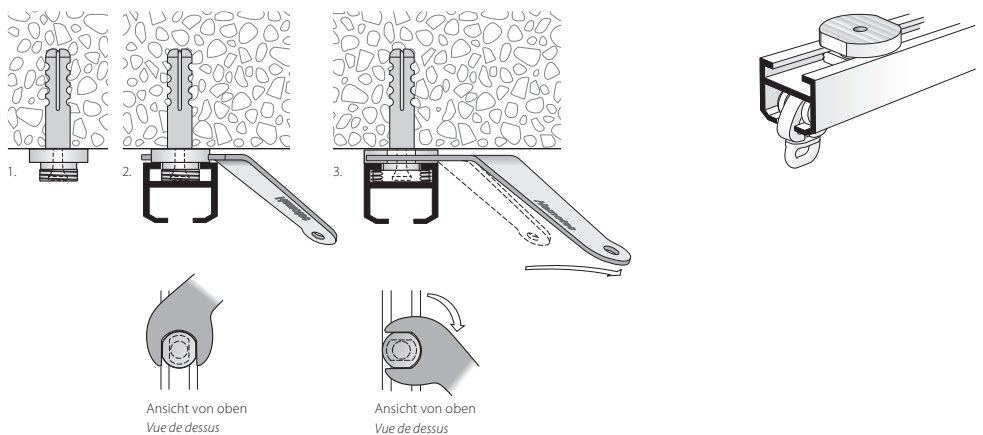



Dienstleistungen  
*Services*

**Grundriss** (von oben gesehen). Raumseite angeben.  
*Plan au sol* (vue de dessus). Indiquer le côté intérieur.

Biegeservice  
*Service de cintrage*

Sicht immer von oben, die Gleitbahn ist unten.  
*La vue est toujours d'en haut, le glissière est en bas.*

 Radien: ab 200 mm  
 Winkel 90° oder nach Ihrer Wahl  
*Rayons: à partir de 200 mm*  
*Angle 90°, ou à votre choix*

 Sonder-Radien und Winkel nach Skizze  
*Autres angles, rayons et cintres spéciaux*  
*selon schéma*

**Montage**  
**Fixation**

1. Hülse an  
Decke fixieren



2. Bolzen inkl. Deckenträger  
und Messingdübel 21412  
einführen und auf gewünschte  
Höhe einstellen

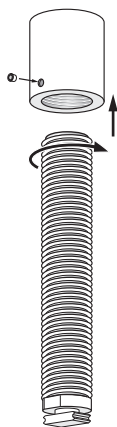

3. Deckenträger mit  
Gabelschlüssel eindrehen

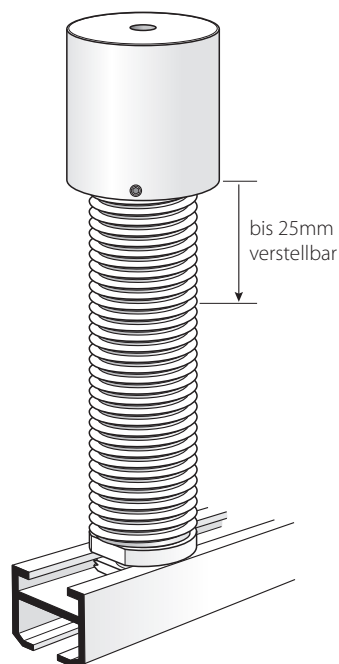
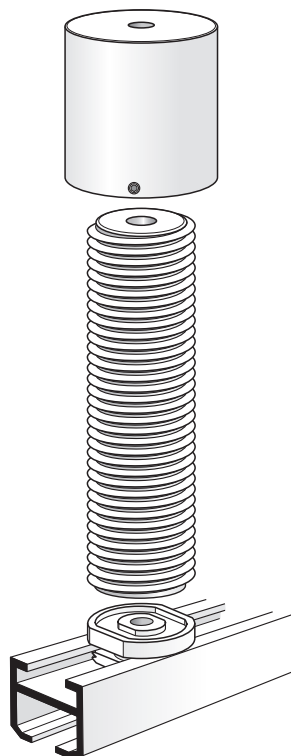
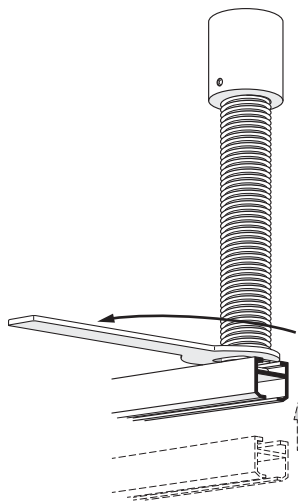

Artikelbezeichnung Désignation	Bestell-Nr. Code de commande
-----------------------------------	---------------------------------

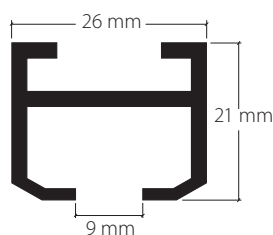

**Balkonsichtschutz-Vorhangprofil Optima**  
für Storenstoffe und Blachenbehang  
*Rail de rideaux balcon Optima*  
pour tissus stores soleil et bâches

Aluminium natur eloxiert  
*Aluminium éloxé naturel* 20150.10

Aluminium grau, Ral 7038  
*Aluminium gris, Ral 7038* 20150.11

Aluminium weiss, Ral 9016  
*Aluminium blanc, Ral 9016* 20150.20



Lagerlängen von 4 m und 6 m  
*Longueurs de 4 m et 6 m*

Zuschnitt auf Mass + 20%  
*Coupe sur mesure + 20%*

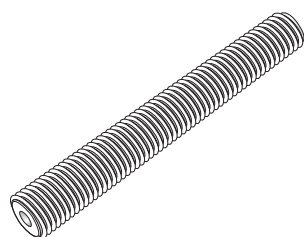

**Bolzen Ø 25 mm zu HM-20150**  
für heruntergesetzte Montage  
*Boulon Ø 25 mm pour HM-20150*  
et montage déclassé

Aluminium silberfarbig  
*Aluminium argenté* 21240.10.2

Aluminium weiss, Ral 9016  
*Aluminium blanc, Ral 9016* 21240.20.2

Lagerlängen von 50 cm  
*Longueurs de 50 cm*

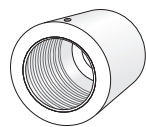





**Hülse 40 x 25 mm zu Bolzen Ø 25 mm**  
*Manchon 40 x 25 mm pour boulon Ø 25 mm*

Aluminium natur eloxiert  
*Aluminium éloxé naturel* 21241.10.1

Aluminium weiss, Ral 9016  
*Aluminium blanc, Ral 9016* 21241.20.1

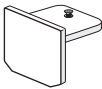

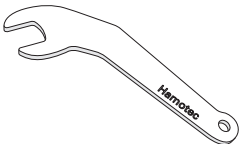
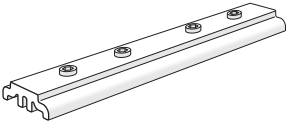
**Messingdübel M5-5 x 18 mm** 21412  
*Cheville en laiton*

	Artikelbezeichnung <i>Désignation</i>	Bestell-Nr. <i>Code de commande</i>
	<b>Seitenabschluss S20150</b> <i>Embout de finition latéral</i>	
	Aluminium silberfarbig <i>Aluminium argenté</i>	21208.10
	Aluminium grau, Ral 7038 <i>Aluminium gris, Ral 7038</i>	21208.11
	Aluminium weiss, Ral 9016 <i>Aluminium blanc, Ral 9016</i>	21208.20
   6 mm	<b>Deckenhalter, Stärke 6 mm</b> <i>Support plafond hauteur 6 mm</i>	
	Aluminium poliert <i>Aluminium poli</i>	21207.10
	Aluminium grau, Ral 7038 <i>Aluminium gris, Ral 7038</i>	21207.11
	Aluminium weiss, Ral 9016 <i>Aluminium blanc, Ral 9016</i>	21207.20
	<b>Gabelschlüssel zum Eindrehen von Deckenhalter 21207</b> <i>Clé de serrage pour l'insertion de support plafond 21207</i>	19897
	<b>Profilverbinder V209 Aluminium</b> <i>Raccord de profil V209 en aluminium</i>	21209
	<b>Feststeller C110, Eisen mit Gewindestift M4x14</b> <i>Arrêts C110, en fer avec goupille filetée M4x14</i>	25200

	Artikelbezeichnung Désignation	Bestell-Nr. Code de commande
--	-----------------------------------	---------------------------------

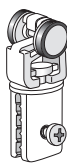

**Roller mit Gummiüberzug und drehbarer Klemm-Öse**  
für Konfektion zu Balkonprofil HM-20110 und HM-20150  
*Rouleau avec revêtement en caoutchouc et oeillet de serrage pivotant*  
pour l'assemblage avec profil balcon HM-20110 et HM 20150

Aluminium grau  
*Aluminium gris* 21210.14.G

Aluminium weiss  
*Aluminium blanc* 21210.20.G

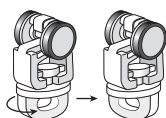

**Roller mit Gummiüberzug und drehbarer Näh-Öse**  
für Konfektion zu Balkonprofil HM-20110 und HM-20150  
*Rouleau avec revêtement en caoutchouc et oeillet de couture pivotant*  
pour l'assemblage avec profil balcon HM-20110 et HM 20150

Aluminium grau  
*Aluminium gris* 21211.14.G

Aluminium weiss  
*Aluminium blanc* 21211.20.G

Artikelbezeichnung  
Désignation

Bestell-Nr.  
Code de commande

**Biegeservice**  
*Service de cintrage*

**Grundriss** (von oben gesehen). Raumseite angeben.  
*Plan au sol* (vue de dessus). Indiquer le côté intérieur.



**Radien:** ab 200 mm bis 1000 mm  
*Rayon:* à partir de 200 jusqu'à 1000 mm

95.20150.1

Winkel 90° oder nach Ihrer Wahl  
*Angle 90° ou selon votre choix*



**Sonder-Radien und Winkel nach Skizze**  
*Autres angles, rayons et cintres spéciaux selon schéma*

95.20150.4

**Grundrisszeichnung**  
*Plan au sol*



**Bestellangaben**

- Das Profil ist immer von oben gesehen, die Gleitbahn ist unten
- Profile mit Spannriegel-Montage, immer Fenster oder Raumseite angeben
- Radien verstehen sich immer von der **Innenseite** des Profils
- Biegekonstruktionen können bei falschen Massangaben nicht zurückgenommen werden
- Spezial-Bögen nur mit Vorlage 1:1
- Toleranzen von bis zu 3 mm sind nicht ausgeschlossen

**Indications de commande**

- La vue d'un profil est toujours d'en haut, la glissière est en bas
- Profils pour fixation avec bride verrou, indiquez toujours le côté de la fenêtre ou intérieur
- Les rayons s'entendent toujours côté intérieur du profil
- Nous ne pouvons pas reprendre des cintres, si nous recevons des indications fausses
- Arcs spéciaux seulement avec modèle ou dessin 1:1

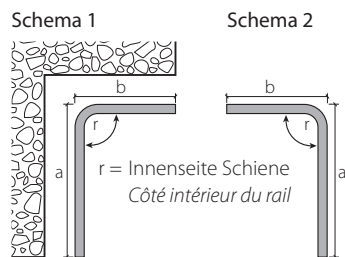

**Vermassung: aussen und Sicht von oben**  
*Massification: extérieur et vue de dessus*

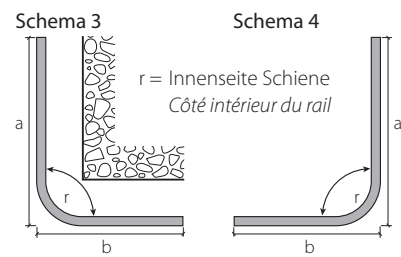

**Vermassung: aussen und Sicht von oben**  
*Massification: extérieur et vue de dessus*

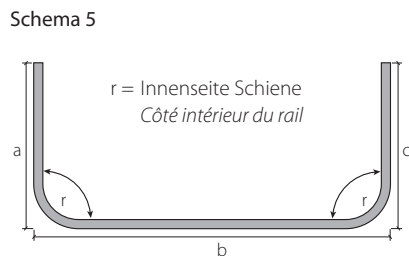

**Vermassung: aussen und Sicht von oben**  
*Massification: extérieur et vue de dessus*

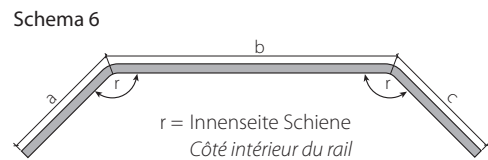

Mass a: Ende Profil bis Mitte Radius / Bogen  
Mass b: Mitte Radius bis Mitte Radius  
Mass c: Mitte Radius bis Ende Radius  
*Mesure a: fin du rail jusqu'au milieu du rayon*  
*Mesure b: milieu du rayon jusqu'au milieu du rayon*  
*Mesure c: milieu du rayon jusqu'à la fin du rail*

**Vermassung: aussen und Sicht von oben**  
*Massification: extérieur et vue de dessus*